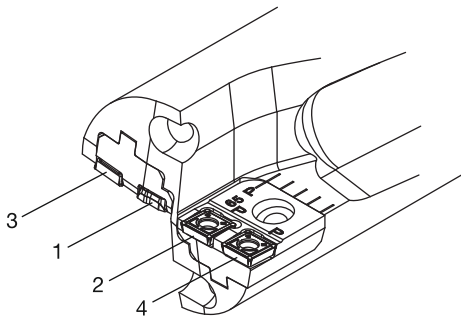

Schnittdaten für CoroDrill® 880

ISO	Schneidplattenposition	Geometrie	Sorte	Vorschub (fn) mm/U	Schnittgeschwindigkeit, v_c (m/min)
P, M, S	1	LM	1044	0.07-0.15	Weitere Informationen siehe Hauptkatalog.
	2	LM	4044		
	3	LM	4024		
	4	LM	4024		

Zuordnung zwischen Kassette und Wendeschneidplatten

Durchmesserbereich, mm	Zentrumskassette		Außenkassette	
	Wendeplatte	Menge	Wendeplatte	Menge
65-69	880-06...C	1	880-06...P	2
	880-06...P	1		
70-74	880-06...C	1	880-06...P	2
	880-06...P	1		
75-79	880-07...C	1	880-07...P	2
	880-07...P	1		
80-84	880-07...C	1	880-07...P	2
	880-07...P	1		